

Pallas/150

Kompakt ståløfter

Primær anvendelse

Pleje i hjemmet
Institutioner
Hospitaller

Pallas 150 er sandsynligvis den mest kompakte ståløfter på markedet i dag og er det ideelle valg til pleje i hjemmet, samtidig med at det også er valgt til plejehjem og hospitaler.

På trods af sin beskedne størrelse kan Pallas løfte både lave og høje mennesker, som i nogen grad kan hjælpe til, når de skal flyttes. Løftemønsteret ligger tæt op ad den naturlige måde at stå op på, hvilket sikrer, at brugeren flyttes sikkert og behageligt.

Knæstøtterne, som kan justeres på mange måder, sikrer optimal komfort og støtte, når brugere af forskellig størrelse skal løftes.

Ståløfteren kan anvendes som personløfter.

Vigtigste standardfunktioner

Høj løftehøjde
Integreret opladning
Batterier med stor kapacitet
Elektrisk nødsænkningssfunktion
Retningspærre på det ene hjul

Tilbehør

Komplet udvalg af løftesejl
Valg mellem forskellige fodplade forhøjer
Vinkelgreb
T-greb



 ergolet®

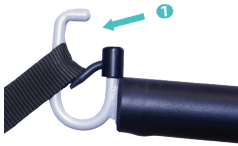

På sætning af sejl.

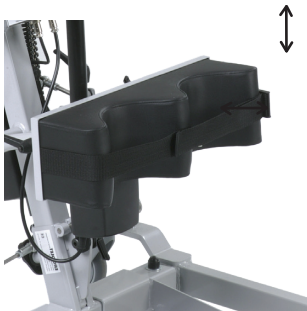

Knæstøtte som kan indstilles på mange måder giver bedre komfort. Kan justeres i højde, dybde og vinkel.



T-greb



Vinkelgreb kan på sættes.

PRODUKTETS VIGTIGSTE EGENSKABER

- Førende, kompakt størrelse
- Knæstøtter kan indstilles m.h.t. højde, vinkel og dybde
- Fodplade blokerer for øget højde
- Ergonomiske håndtag med flere måder at gribe fat
- Lavfriktionshjul
- Elektrisk nødsænkning

Version	HMI-nummer	Varenummer
Pallas 150 manuel benspredning	17987	011-01526EU
Pallas 150 elektrisk benspredning	22546	011-01528EU
Tilbehør		
Fodplade forhøjer 5 cm		750-33010
Fodplade forhøjer 10 cm		750-33015
Vinkelgreb		017-00010
T-greb		017-00001
Fodholdere		017-01420

TEKNISKE SPECIFIKATIONER

Max. last	150 kg
Løfteinterval min./max.	597 / 1665 mm
Ydre bredde, base min./max.	605 / 882 mm
Indvendig bredde, base min./max.	495 / 722 mm
Knæstøtteindstilling	310 / 410 mm
Højde af chassis (bagside/forside)	125 / 165 mm
Længde af ben	865 mm
Løftemetode	Elektrisk
Benspredningsmetode	Manuel/elektrisk
Nødsænkning	Elektrisk
Nødstop	Elektrisk
Drejeradius	1050 mm
Hjuldiameter for/bag	ø75/ø100 mm
Totalvægt	45 kg
Vægt af tungeste enkelt del	15 kg

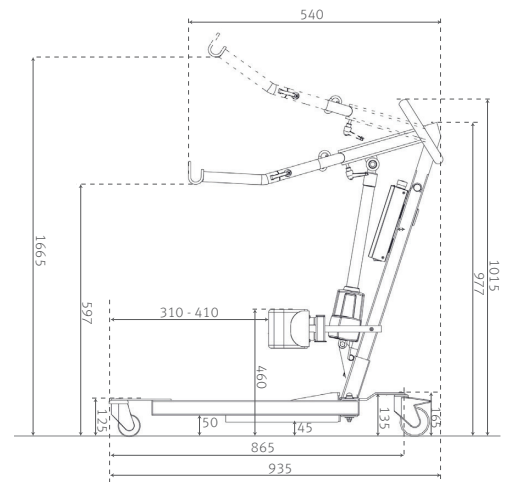
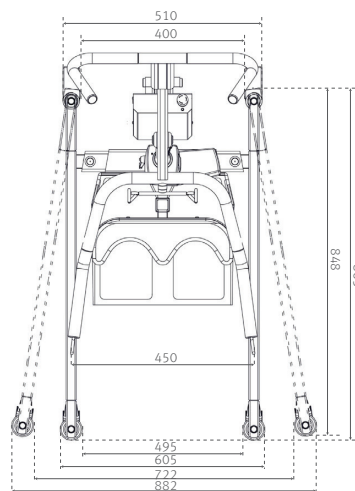

Se den tekniske manual for yderligere specifikationer. Alle tal og mål er kun vejledende og kan være forskellige i forskellige situationer. Winnicare forbeholder sig ret til uden varsel at ændre i specifikationerne.

Produktet er produceret i Polen af Winnicare Polska.

Produktfotos indeholder muligvis tilbehør. Tal med din forhandler.



date 16.04.2021 - ver. 8

Winnicare Nordic ApS
Tårnborgevej 12C
4220 Korsør
Danmark
tlf. +45 70 27 37 20
e-mail: info@winnicare.dk

www.winnicare.dk

WINNCARE
N o r d i c